

NIBE F2300 14-20 kW TASLAK ŞEMASI

(VPA 450/300 BOYLER DAHİL)

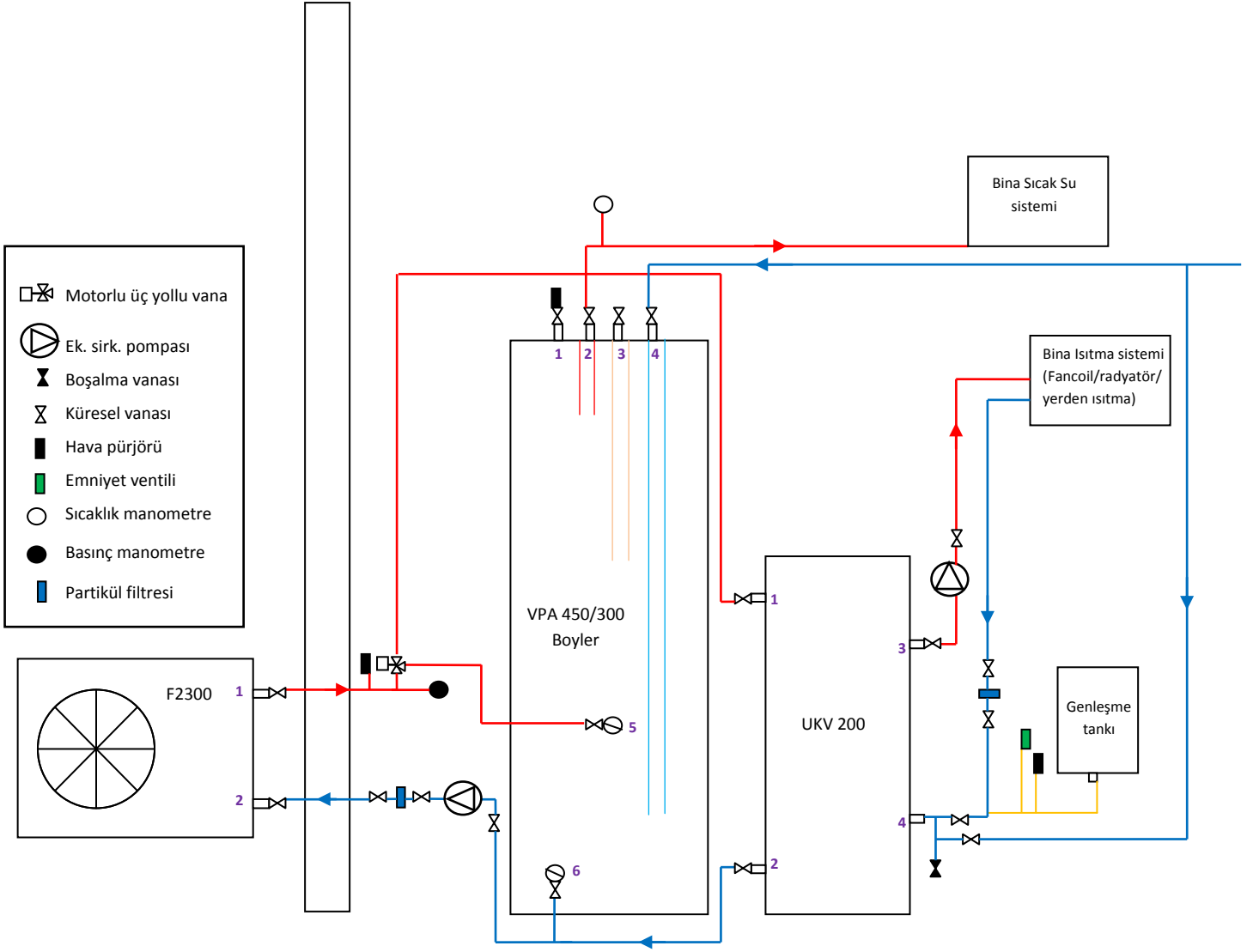

F2300 boru bağlantıları

- 1-) Gidiş hattı, G1 ¼" dış dişli (çap 35 mm)
- 2-) Geliş hattı, G1 ¼" dış dişli (çap 35 mm)

VPA 450/300 Boyler boru bağlantıları

- 1-) Hava alma bağlantısı + hava pürjörü
- 2-) Sıcak su çıkışı, G1 ¼" dış dişli
- 3-) Sıcak su sirkülasyon dönüş, G1" dış dişli
- 4-) Su şebeke girişi, G1 ¼" dış dişli
- 5-) Isı Pompadan geliş hattı, G2" iç dişli
- 6-) Isı Pompaya dönüş hattı, G2" iç dişli

UKV 200 boru bağlantıları

- 1-) Isı Pompadan geliş hattı, G1" dış dişli
- 2-) Isı Pompaya dönüş hattı, G1" dış dişli
- 3-) Binaya gidiş hattı, G1" dış dişli
- 4-) Binadan dönüş hattı, G1" dış dişli

2 ADET NIBE F2300 14-20 kW TASLAK ŞEMASI

(VPA 450/300 BOYLER DAHİL)

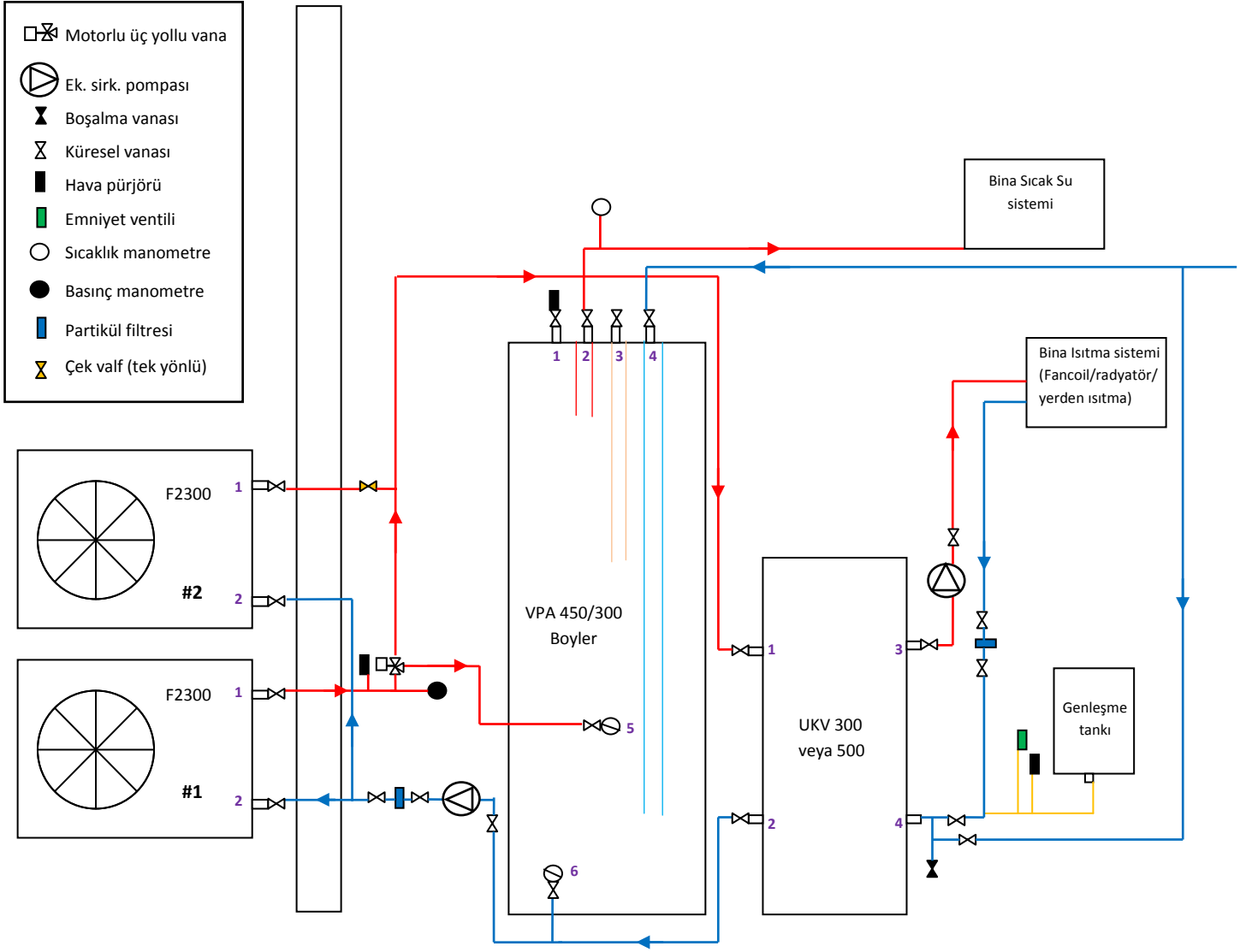

F2300 boru bağlantıları

- 1-) Gidiş hattı, G1 ¼" dış dişli (çap 35 mm)
- 2-) Geliş hattı, G1 ¼" dış dişli (çap 35 mm)

VPA 450/300 Boyler boru bağlantıları

- 1-) Hava alma bağlantısı + hava pürjörü
- 2-) Sıcak su çıkış, G1 ¼" dış dişli
- 3-) Sıcak su sirkülasyon dönüş, G1" dış dişli
- 4-) Su şebeke giriş, G1 ¼" dış dişli
- 5-) Isı Pompadan geliş hattı, G2" iç dişli
- 6-) Isı Pompaya dönüş hattı, G2" iç dişli

UKV 300 / 500 boru bağlantıları

- 1-) Isı Pompadan geliş hattı, G2" iç dişli
- 2-) Isı Pompaya dönüş hattı, G2" iç dişli
- 3-) Binaya gidiş hattı, G2" iç dişli
- 4-) Binadan dönüş hattı, G2" iç dişli